

SILMO

ALIMENTAZIONE E STOCCAGGIO

LO STOCCAGGIO MODULARE DEL GRANULO
 MODULAR GRANULATE STORAGE
 ALMACENAMIENTO MODULAR DEL GRANULO



La completa automazione di ogni impianto di trasporto si ottiene stoccando i materiali da trasportare in contenitori che ne permettano il prelievo con continuità; per stoccaggi interni o in zone protette possiamo utilizzare silos componibili che offrono il grosso vantaggio di non occupare spazio durante il trasporto, inoltre sono modulari e con un sistema di carico veloce ed economico.

The complete automation of each transport plant is obtained by stocking materials in containers where they can easily and continuously be withdrawn, for indoor storage or in protected areas we can use modular silos that have the great advantages of saving space during transport, being completely modular, using a quick and practical loading system.

La completa automatización de cada planta de transporte se obtiene a través del almacenamiento de los materiales en contenedores donde pueden ser fácil y continuamente aspirados. Para almacenaje al interior o en áreas protegidas se pueden utilizar silos los cuales tienen la gran ventaja de requerir poco espacio durante su transporte, además de ser modulares y con un sistema de carga rápida y económica.

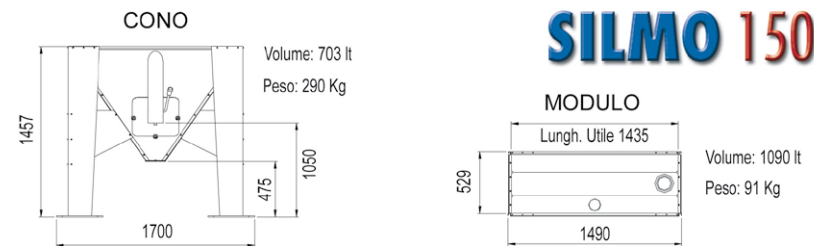

N°moduli	Capacità Lt.	Altezza Mt.	Peso Kg.	Dimensioni di imballo	L.Coclea Mt.
N°Modules.	Capacity Lt.	High Mt.	Weight Kg.	Packing dimension	screw loader length
2	2.500	2.514	472	1.500x900x1.155h	3.500
5	5.500	4.108	745	1.500x900x1.155h	5.000
10	11.000	6.738	1.200	1.500x900x1.650h	8.000
15	16.500	9.378	1.655	1.500x900x1.750h	10.500
20	22.000	12.018	2.110	1.500x900x1.900h	13.000

MVP-BOX-MIX

ALIMENTAZIONE E STOCCAGGIO

MISCELAZIONE E STOCCAGGIO - BLENDING AND STORAGE - MEZCLA Y ALMACENAJE



Miscelatori verticali a coclea per la miscelazione di medie e grandi quantità di granuli o polveri. Costruiti in acciaio al carbonio verniciato con vernici epossidiche, oppure in acciaio INOX AISI 304, spazzolati e rifiniti accuratamente all'interno e dotati di ampi portelloni per facilitare la pulizia, sono la risposta alle esigenze di chi voglia miscelare i prodotti per ottenere un Compound omogeneo. Il carico manuale dei materiali è facilitato dalla ampia tramoggia, è possibile anche il carico in maniera automatica utilizzando Coclee per carico forzato, Alimentatori in depressione, o Lanciagranuli, o scaricare Big-Bag o Octabin direttamente in tramoggia. Una serie di dispositivi opzionali permette di scaricare il materiale in Big-Bag, di riscaldarlo mentre viene miscelato e, se dotati dello Sportello Apribile sul tubo interno, la pulizia è totale e rapida.

Vertical screw-feed blenders for mixing granules or powders in medium and large quantities. Made in carbon steel, painted with epoxy resins, or alternatively in AISI 304 STAINLESS steel, accurately brushed and finished inside and with large inspection hatches, these machines are ideal for clients who wish to blend products to obtain a homogeneous compound. The materials are loaded manually from a large hopper, or automatically using feeding screws for forced load, vacuum feeders or granule launchers, or discharge big-bags or octabins directly into the hopper. A series of optional devices is provided to discharge the material into big-bags and heat it during blending. An optional opening on the inner pipe makes the machine very quick and easy to clean.

Las Mezcladoras Verticales de tipo caracol para la mezcla de medianas y grandes cantidades de gránulos y/o polvos son construída en acero al carbón, pintadas con pinturas epóxicas y cepilladas cuidadosamente, o sobre pedido en ACERO INOX AISI 304. Los acabados en su interior incluyen amplias compuertas para facilitar su limpieza. Estos equipos son la respuesta para quien desea mezclar productos a fin de obtener un compuesto homogéneo. La carga manual de los materiales se realiza gracias a la amplia tolva, además de que es posible cargarlas de manera automática utilizando cargadores de husillo para carga forzada, cargadores en vacío o lanzadores de gránulo; así como descargar el BIG BAG y/o OCTABIN directamente en la tolva. Una serie de dispositivos opcionales permiten la descarga del material en BIG-BAG y el secado mientras está mezclando. La apertura opcional en el interior del tubo hace la tarea de limpieza rápida y fácil.

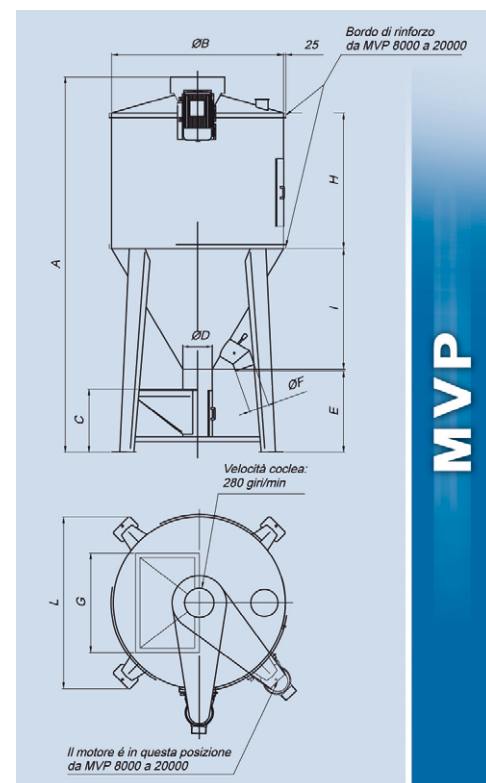

MVP

MISCELATORE MVP / VERTICAL MIXER											
Tipo/Type	500	1000	1800	2500	3500	5000	8000	10000	14000	16000	20000
A	2550	3050	3200	3500	3900	4200	4600	5100	5700	6200	7100
B	850	1060	1400	1500	1600	1900	2350	2350	2450	2450	2450
C	600	650	700	700	700	750	750	750	750	750	900
D	200	280	320	320	320	320	320	320	320	320	400
E	800	800	800	800	800	800	800	800	800	800	900
F	150	200	230	230	230	230	230	230	230	230	230
G	650	750	950	950	950	1000	1000	1000	1000	1000	1100
H	750	1000	1000	1250	1500	1500	1500	2000	2500	3000	3750
I	700	850	930	1000	1100	1350	1750	1750	1850	1850	1800
L	1150	1250	1400	1450	1500	1800	1950	1950	2150	2150	2150
Kw	2,2	4	5,5	5,5	7,5	7,5	7,5	11	11	15	18,5
Kg	220	300	460	490	610	800	1070	1200	1350	1500	2000

Misure espresse in mm. - Measurements expressed in mm

MIX Minimiscelatori per piccole e medie quantità di granuli, anche misti a polvere, ideali per essere utilizzati a "Bordo macchina". Di ridotte dimensioni, sono facili da pulire, il materiale può essere prelevato automaticamente con alimentatori o coclee flessibili, o manualmente dalla serranda posta sul fondo.

MIX Mini-mixers for small and medium quantities of granules, also mixed with powder, ideal for use in "Edge machine". Small size and easy to clean, the material can be removed automatically with feeders or flexible screws, or manually by the drawer on the bottom.

Las Mini-Mezcladoras **MIX** para pequeñas y medianas cantidades de gránulo así como para mezclas de polvo son ideales para usarse con "Edge machine." Su dimensión es pequeña y son fáciles de limpiar. El material puede ser removido automáticamente con cargadores de vacío y/o cargadores de espiral flexible o simplemente de forma manual a través de la guillotina que se encuentra en el fondo.



MIX			
Litri/Litres	A	B/C	D
120	960	610	220
200	1080	710	260
350	1220	810	270

BOX costruiti in acciaio Inox Traslucido, sono la soluzione ideale per lo stoccaggio del materiale unendo ad un indubbio vantaggio economico il non trascurabile fattore estetico. Montatisuruoteecompletidicoperchio, leggeriepraticamenteindistruttibili, sono indispensabili in ambienti, dove è richiesto ordine e pulizia.

BOX made of Translucent stainless steel, ideal solution for storage of material combining a convenient economic advantage to a significant aesthetic factor. Mounted on wheels, complete with lid, light and practically indestructible, these containers are essential in environments where order and tidiness is required.

Los **BOX** constuidos en acero inoxidable traslúcido son la solución ideal para el almacenamiento de material. En ellos se combinan su incomparable ventaja económica y su indiscutible factor estético. Están instalados sobre ruedas y vienen con tapa incluida, son ligeros y prácticamente indestructibles. Estos contenedores son indispensables en ambientes donde se requiere orden y limpieza.

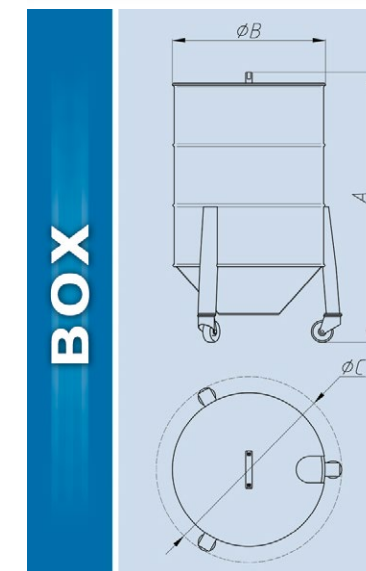

BOX			
Litri/Litres	A	B	C
80	805	435	590
180	885	605	720
230	1015	605	720
280	880	670	785
365	1130	670	785